

Fountain - RGBW | Fontaine - RGBW |

Installation instructions | Consignes d'installation | Istruzioni di installazione

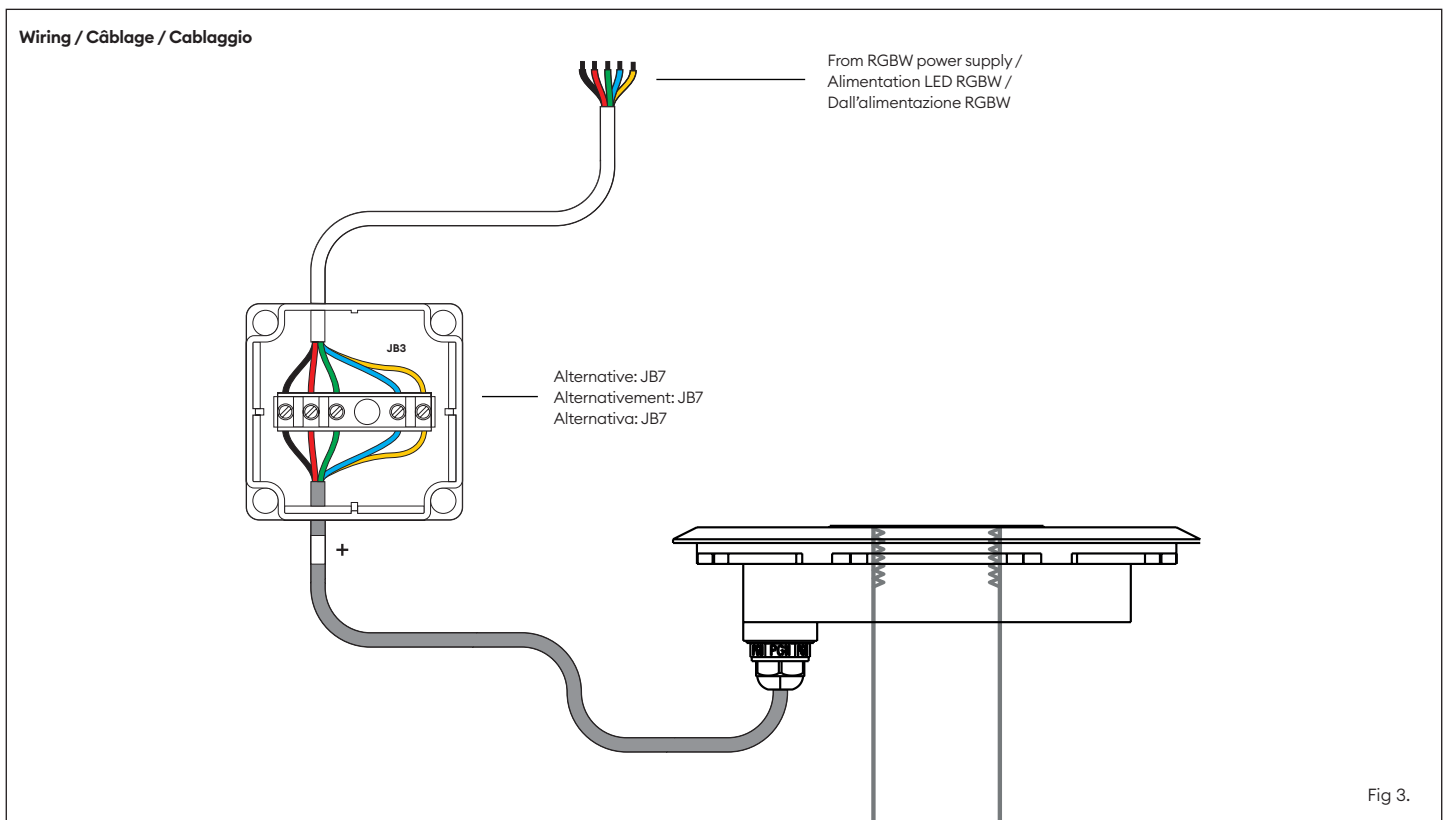

collingwood

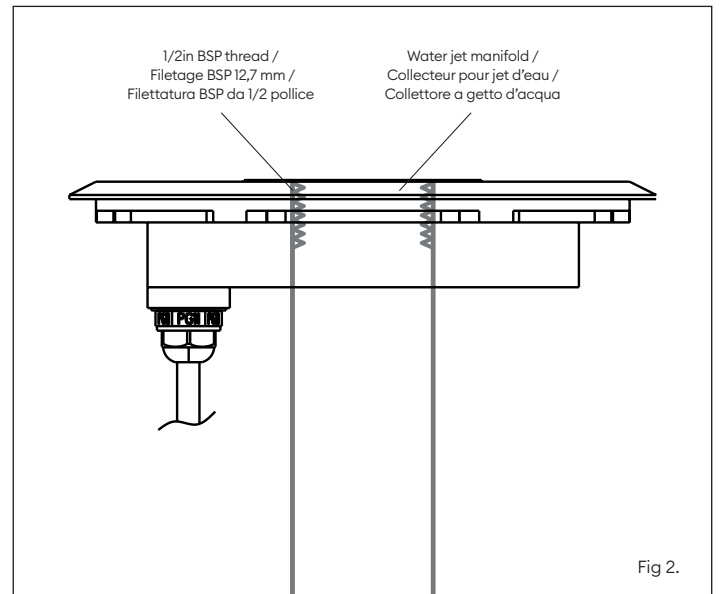
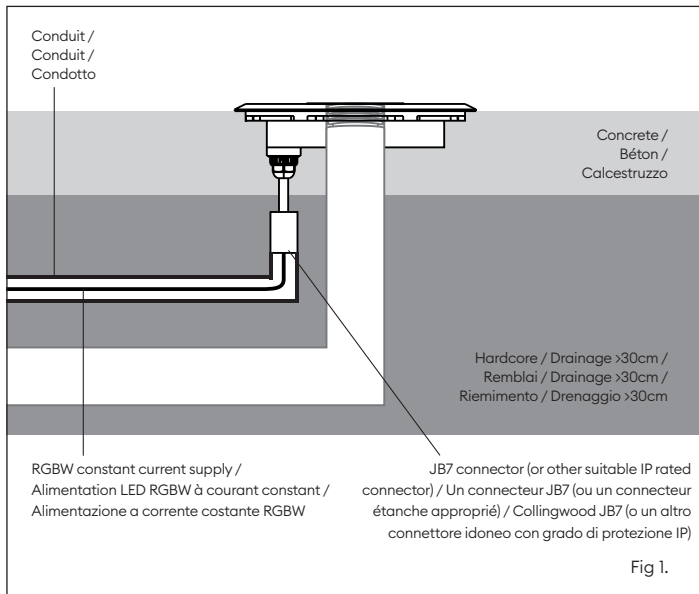

5 year warranty
5 ans de garantie
Garanzia di 5 anni

Non-replaceable light source
Source non remplaçable
Sorgente luminosa non sostituibile

en t +44 (0) 1604 495 151 | f +44 (0) 1604 495 095 | e sales@collingwoodgroup.com | w collingwoodlighting.com
Collingwood Lighting, Brooklands House, Sywell Aerodrome, Sywell, Northampton NN6 0BT, United Kingdom

fr t +32 (0)4 351 91 40 | e info@indigo-lighting.com | w www.indigo-lighting.com
Indigo S.A. / N.V. Rue de la légende 32 G, 4141 Srimont - Belgique

Fountain - RGBW | Fontaine - RGBW |

Installation instructions | Consignes d'installation | Istruzioni di installazione



collingwood

en

Installation

This unit must be wired by a qualified electrician or suitable competent person.

1. Provide a suitable constant current RGBW supply to each ground light position.
2. Locate the installation tube as appropriate. Fig 1 - shows a typical concrete installation Fig 2 - shows a typical soil / gravel installation
3. Installation advice is for guidance. All installations must comply with the appropriate standards.
4. Using a Collingwood JB7 connector (or other suitable IP rated connector), connect the ground light to the output of the RGBW power supply.
5. Fit the ground light into the installation tube, and rotate until it locates. Use the supplied 316 stainless steel screws to secure the light module into the installation tube.

Note: Ensure orientation of the installation tube and light module is correct to allow your feature to be illuminated correctly.

Installation data

- Series wiring required (see fig 4):
R - Red
G - Green
B - Blue
W - Yellow
Common (LED+) - Black
- Terminate all cables on last fitting to complete the series circuit
- Walk over max static load: 2000kg (20kN) (in accordance to EN 60598-2-13).

fr

Installation

Ce produit doit être raccordé par un électricien qualifié ou une personne compétente appropriée.

1. Établissez une alimentation LED RGBW à courant constant pour chaque position d'encastrement de sol.
2. Mettez en place les tubes d'installation de façon appropriée. Fig 1 - Schéma d'installation dans du béton. Fig 2 - Schéma d'installation dans de la terre/ des graviers.
3. Les conseils d'installation sont pour indication seulement. Toute installation doit se conformer aux réglementations appropriées.
4. Connectez l'encastrement de sol en sortie de l'alimentation LED RGBW en utilisant un connecteur JB7 (ou un connecteur étanche approprié).
5. Introduisez le module dans le tube d'installation, en pivotant jusqu'à ce qu'il soit en place. Utilisez les vis en acier inoxydable 316 fournies pour fixer le module dans le tube d'installation.

Remarque : veillez à ce que le tube d'installation et le module soient correctement orientés afin d'éclairer adéquatement les éléments choisis.

Données d'installation

- Câblage en série requis (voir fig. 4):
R - Rouge
G - Vert
B - Bleu
W - Jaune
Commun (LED+) - Noir
- Terminaison de tous les fils au dernier raccordement pour achever le circuit en série.
- Charge statique maximale du passage : 2 000 kg (20 kN) (conformément à la norme EN 60598-2-13).

it

Installazione

Il cablaggio di questa unità deve essere eseguito da un elettricista qualificato o da una persona competente.

1. Fornire un'alimentazione RGBW a corrente costante adeguata a ciascuna posizione della luce di terra.
2. Individuare il tubo di installazione in modo appropriato. Fig. 1 - mostra una tipica installazione in calcestruzzo Fig. 2 - mostra una tipica installazione su terra/ghiaia
3. I consigli per l'installazione sono indicativi. Tutte le installazioni devono essere conformi alle norme vigenti.
4. Utilizzando un connettore Collingwood JB7 (o un altro connettore idoneo con grado di protezione IP), collegare la luce di terra all'uscita dell'alimentatore RGBW
5. Inserire la luce di terra nel tubo di installazione e ruotarla finché non si posiziona. Utilizzare le viti in acciaio inox 316 in dotazione per fissare il modulo luminoso nel tubo di installazione.

Nota: Assicurarsi che l'orientamento del tubo di installazione e del modulo luminoso sia corretto per consentire l'illuminazione corretta dell'elemento in questione.

Dati di installazione

- È necessario un cablaggio in serie (vedi fig. 4):
R - Rosso
G - Verde
B - Blu
W - Giallo
Cavo comune (LED+) - Nero
- Terminare tutti i cavi sull'ultimo raccordo per completare il circuito in serie.
- Carico statico massimo calpestabile: 2000 kg (20 kN) (in conformità alla norma EN 60598-2-13).

Product / Produit / Prodotto	FOUXI67RGBW
Hole cutout / Découpe du trou / Ritaglio di foro	167mm
Input current / Courant d'entrée / Corrente di ingresso	600mA
Input power / Puissance / Potenza di ingresso	49W Max
Number of Units on a RGBW controller (CCDRV75RF/DALI/DMX) / Nombre d'unités sur un contrôleur LED RGBW (CCDRV75RF/DALI/DMX) / Numero di unità su un controller RGBW (CCDRV75RF/DALI/DMX)	1



Disposal of this product should be separate from household waste. Please separate these items from other types of waste and recycle them responsibly to promote the sustainable reuse of material resource. Household users should contact their local government office for details of where and how they can take these items for environmentally safe recycling.



Ce produit ne doit pas être éliminé avec les ordures ménagères. Merci de le séparer des autres déchets et de le recycler de manière responsable afin de promouvoir la réutilisation des ressources matérielles. Les consommateurs doivent contacter leurs autorités locales pour plus d'information quant aux lieux et méthodes de recyclage en accord avec la protection de l'environnement.



Questo prodotto deve essere smaltito in modo separato rispetto ai rifiuti domestici. Si prega di separare questi articoli dagli altri tipi di rifiuti e di riciclarli in modo responsabile per favorire il riutilizzo sostenibile delle risorse materiali. Gli utenti domestici devono contattare l'amministrazione locale per informazioni su dove e come portare questi prodotti in modo da consentire un riciclaggio sicuro per l'ambiente.



5 year warranty
5 ans de garantie
Garanzia di 5 anni

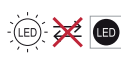

Non-replaceable light source
Source non remplaçable
Sorgente luminosa non sostituibile