

# Versa Tile

Connection bracket | Support de connexion | Staffa di collegamento

Installation instructions | Consignes d'installation | Istruzioni di installazione



collingwood

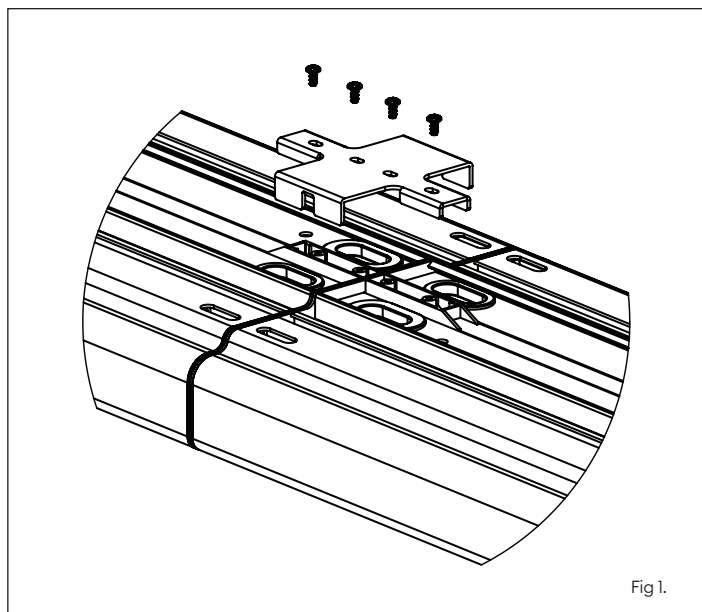

Fig 1.

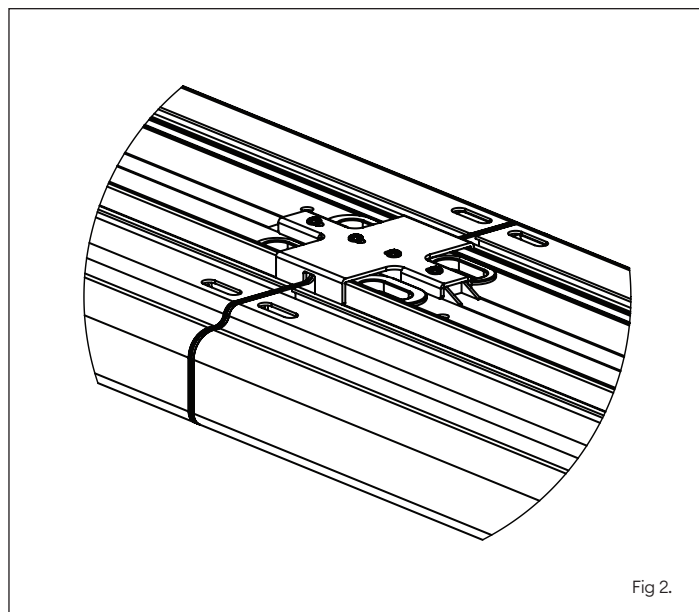

Fig 2.

en

## Installation data

1. Butt up each luminaire to be connected, if using an emergency luminaire ensure this is connected to the control gear end of the other luminaire.
2. Place the Connection bracket between both luminaires to be connected (see Fig 1).
3. Loosely attach the bracket to the luminaires with the 4 screws supplied.
4. Make the electrical connection through from one luminaire using your preferred method.
5. Once luminaires are wired, adjust the bracket and tighten the screws to fix the position (see Fig 2).

fr

## Données d'installation

1. Alignez l'un contre l'autre les luminaires à connecter ; si vous utilisez un luminaire de sécurité, assurez-vous de connecter celui-ci au module d'appareillage de l'autre luminaire.
2. Placez le support de connexion entre les deux luminaires à connecter (fig. 1).
3. Fixez sans serrer le support aux luminaires à l'aide des 4 vis fournies.
4. Effectuez la connexion électrique à partir de l'un des luminaires en utilisant la méthode de votre choix.
5. Une fois les luminaires raccordés, ajustez le support et vissez en serrant (fig. 2).

it

## Dati di installazione

1. Collegare ogni apparecchio, se si utilizza un apparecchio di emergenza assicurarsi che sia collegato all'estremità del reattore dell'altro apparecchio.
2. Posizionare la staffa di collegamento tra i due apparecchi da collegare (vedi Fig. 1).
3. Fissare leggermente la staffa agli apparecchi con le 4 viti in dotazione.
4. Eseguire il collegamento elettrico da un apparecchio all'altro utilizzando il metodo preferito.
5. Una volta cablati gli apparecchi, regolare la staffa e stringere le viti per fissare la posizione (vedi Fig. 2).



7 year warranty  
7 ans de garantie  
Garanzia di 7 anni

en t +44 (0) 1604 495 151 | f +44 (0) 1604 495 095 | e sales@collingwoodgroup.com | w collingwoodlighting.com  
Collingwood Lighting, Brooklands House, Sywell Aerodrome, Sywell, Northampton NN6 0BT, United Kingdom

fr t +33 (0) 4 816 816 10 | f +33 (0) 4 816 816 11 | e ventes@collingwoodgroup.com | w collingwoodlighting.com  
Collingwood Lighting, 43-47 Avenue de la Grande Armée, 75116, Paris, France