

Trinity Versa

Pull-up mounting kit | Kit de montage pull-up | Kit di montaggio pull-up

Installation instructions | Consignes d'installation | Istruzioni di installazione



collingwood

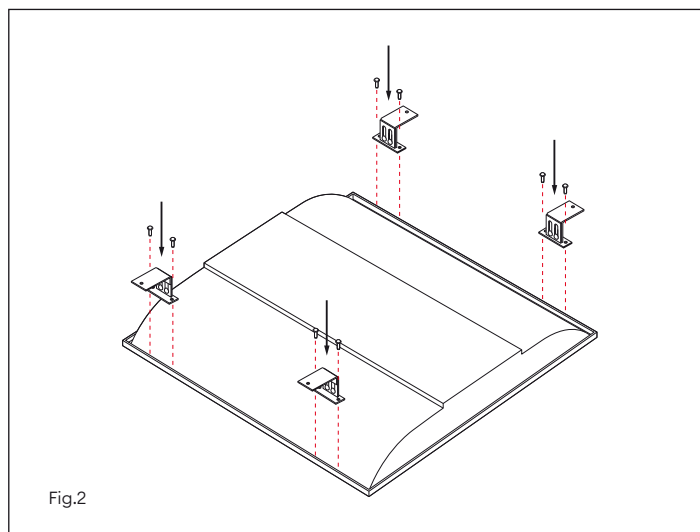
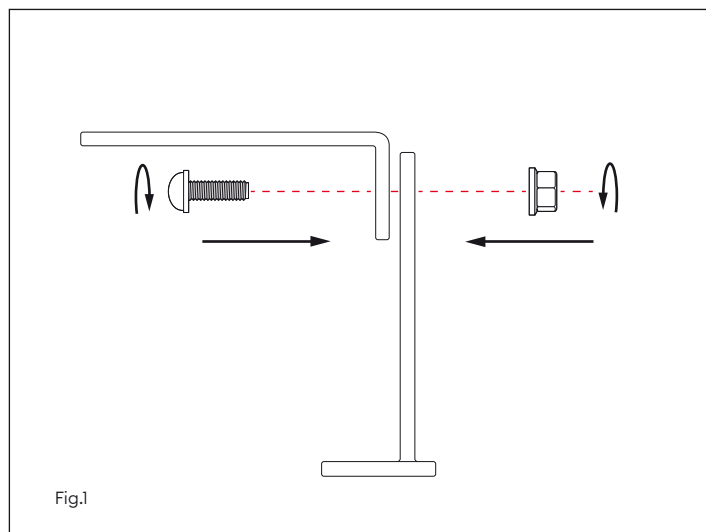

en

fr

it

Installation

- Assemble both sections of the bracket using the 2x screws provided and nut components. Set to the desired height before tightening in place (fig.1).
- Attach the 4x brackets to the panel mounting points using the screws provided (fig.2).
- Proceed to wire the luminaire as per the product instructions before installing the luminaire to the ceiling using suitable fixings. Diameter of screw hole in bracket: $\varnothing 4,5\text{mm}$.

Installation

- Assemblez les deux sections du support à l'aide des 2 vis fournies et des écrous. Réglez la hauteur avant de serrer (fig.1).
- Fixez les 4 supports aux points de montage du panneau à l'aide des vis fournies (fig.2).
- Procédez au câblage conformément aux instructions, avant l'installation du luminaire au plafond à l'aide de fixations appropriées. Diamètre du trou de vis dans le support: $\varnothing 4,5\text{mm}$.

Installazione

- Assemblare entrambe le sezioni della staffa utilizzando le 2 viti fornite e i dadi. Impostare all'altezza desiderata prima di serrare in posizione (fig. 1).
- Fissare le 4 staffe ai punti di montaggio del pannello utilizzando le viti in dotazione (fig. 2).
- Procedere al cablaggio dell'apparecchio secondo le istruzioni del prodotto prima di installare l'apparecchio sul soffitto utilizzando gli appositi fissaggi. Diametro del foro della vite nella staffa: $\varnothing 4,5\text{ mm}$.



5 year warranty
5 ans de garantie
Garanzia di 5 anni